

Wymienny obiektyw

Instrukcja obsługi

The Help Guide may not be available in all languages.
All available manuals can be found on:
<https://www.sony.co.uk/electronics/support/lenses-e-mount-lenses/sel24105g#manuals>



FE 24-105 mm
F4 G OSS

E-mount



SEL24105G



4695033010

<http://www.sony.net/>
©2017 Sony Corporation
Printed in Czech Republic

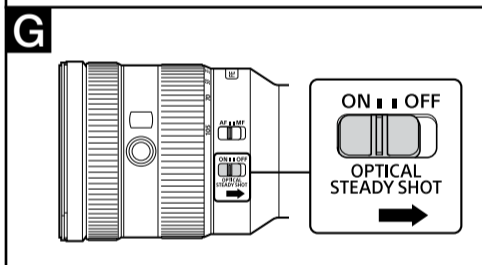
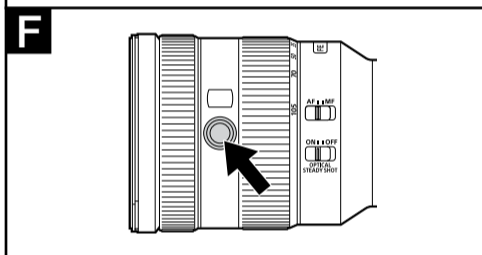
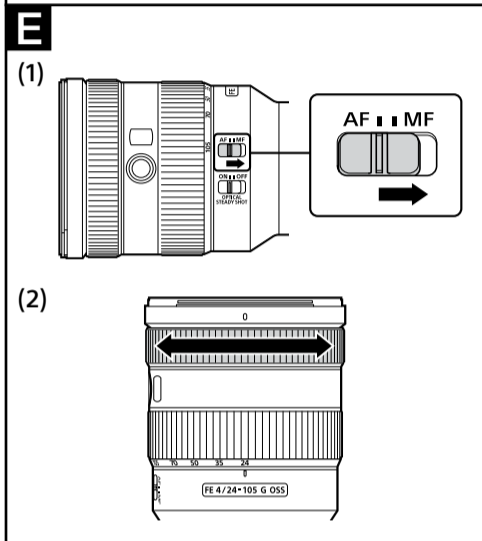
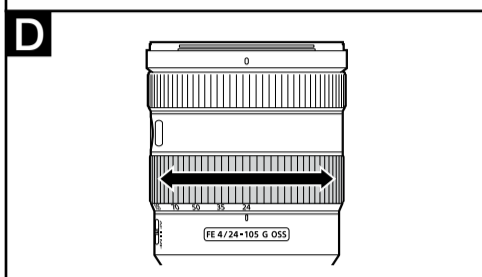
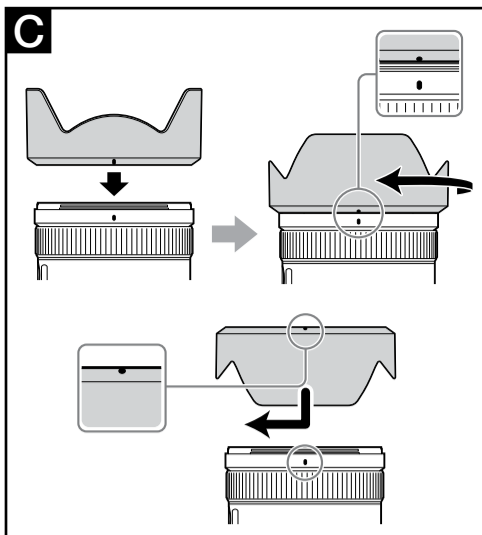
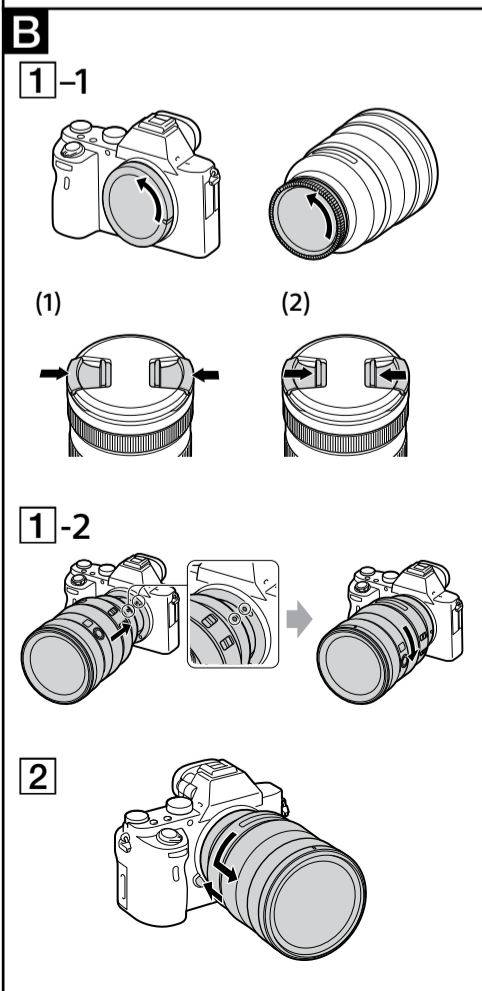
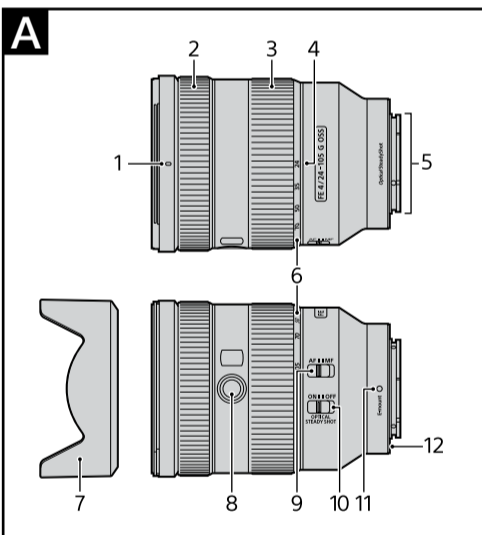

Polski

Niniejsza instrukcja wyjaśnia, jak używać obiektywów. Środki ostrożności wspólne dla wszystkich obiektywów, np. uwagi na temat eksploatacji, zebrano w osobnym arkuszu zatytułowanym „Uwagi przed użyciem”. Należy koniecznie przeczytać oba dokumenty przed rozpoczęciem pracy z obiektywami.

Ten obiektyw zaprojektowano dla aparatów z uchwytami typu E. Nie można używać go z aparatami wyposażonymi w uchwyt A. Urządzenie FE 24-105 mm F4 G OSS jest przystosowane do współpracy z przetwornikiem obrazu formatu 35 mm. Aparat z przetwornikiem obrazu w formacie 35 mm można także skonfigurować w celu wykonywania zdjęć w formacie APS-C. Szczegółowa procedura konfiguracyjna jest podana w instrukcji obsługi aparatu.

Więcej informacji na temat zgodności obiektywu z innymi urządzeniami można uzyskać w lokalnej witrynie internetowej firmy Sony oraz w najbliższym punkcie sprzedaży lub serwisowania produktów marki Sony.

Uwagi dotyczące użytkowania

- Nie należy narażać obiektywu na działanie światła słonecznego i innych jasnych źródeł światła. Może to skutkować uszkodzeniem korpusu aparatu i obiektywu lub powstaniem dymu albo ognia na skutek efektu skupiania promieni świetlnych. Jeśli okoliczności wymagają, aby zostawić obiektyw na słońcu, należy pamiętać o założeniu przykrywkę.
- Podczas fotografowania naprzeciwko słońca słońce musi znajdować się poza kątem widzenia. W przeciwnym wypadku promienie słoneczne mogą zostać skupione w ognisku aparatu, powodując powstanie dymu lub ognia. Słońce znajdujące się w pobliżu kąta widzenia może również powodować powstanie dymu lub ognia.
- Przenosząc aparat z zamocowanym obiektywem, należy zawsze trzymać mocno zarówno aparat, jak i obiektyw.
- W trakcie regulacji przybliżenia nie należy chwytać za wystającą część obiektywu.

- Obiektyw nie jest wodoodporny, chociaż w jego konstrukcji uwzględniono zabezpieczenie przed wnikaniem kurzu i rozbryzgów wody. Jeśli ma być używany w deszczu i podobnych warunkach, należy chronić go przed kroplami wody.

Środki ostrożności dotyczące używania lampy błyskowej

- Korzystając z tego obiektywu, nie należy używać wbudowanej lampy błyskowej. Najlepiej zastosować zewnętrzną lampę błyskową (sprzedawaną osobno).
- Podczas używania lampy błyskowej obiektyw może częściowo zasłaniać światło lampy, powodując powstanie cienia u dołu zdjęcia.

Winiętowanie

- W trakcie pracy z obiektywem narożniki ekranu stają się ciemniejsze niż jego środek. Aby zapobiec temu zjawisku (zwanemu „winiętowaniem”), należy zmniejszyć ustawienie przysłony o jeden lub dwa stopnie.

A Rozpoznawanie części

- 1 Wskaźnik osłony obiektywu
- 2 Pierścień nastawiania ostrości
- 3 Pierścień nastawiania ogniskowej
- 4 Wskaźnik ogniskowej
- 5 Styki obiektywu*
- 6 Skala ogniskowej
- 7 Osłona obiektywu
- 8 Przycisk pamięci ostrości
- 9 Przełącznik trybu ostrości
- 10 Przełącznik kompensacji drgań
- 11 Wskaźnik montażowy
- 12 Gumowy pierścień gniazda obiektywu

* Nie wolno dotykać styków obiektywu.

B Zakładanie i zdejmowanie obiektywu

Zakładanie obiektywu (patrz rysunek B-1.)

- 1 Zdejmij przykrywkę z przodu i z tyłu obiektywu oraz przykrywkę korpusu aparatu.

- Istnieją dwa sposoby zakładania/zdejmowania przedniej przykrywki obiektywu — (1) i (2). Jeśli przykrywka jest zakładana/zdejmowana przy założonej osłonie obiektywu, należy zastosować metodę (2).

- 2 Dopasuj biały wskaźnik na tubusie obiektywu do białego wskaźnika na korpusie aparatu (wskaźnika montażowego), po czym wprowadź obiektyw w gniazdo korpusu i obróć go zgodnie z ruchem wskazówek zegara aż do zablokowania.

- Podczas zakładania obiektywu nie wciskaj przycisku zwalniania obiektywu umieszczonego na korpusie aparatu.
- Nie zakładaj obiektywu pod kątem.

Zdejmowanie obiektywu (patrz rysunek B-2.)

Trzymając przycisk zwolnienia obiektywu na aparacie, obróć obiektyw przeciwnie do ruchu wskazówek zegara do momentu wycucia oporu, a następnie wyjmij obiektyw.

C Zakładanie osłony obiektywu

Zaleca się używanie osłony przeciwstłonecznej w celu zredukowania zjawiska flary i zapewnienia maksymalnej jakości obrazu.

Ustaw czerwoną kreskę na osłonie obiektywu w jednej linii z czerwoną kreską na obiektywie (wskaźnikiem ustawienia osłony obiektywu). Następnie wsuń osłonę w uchwyt obiektywu i obracaj ją w prawo do chwili, aż się zatrzaśnie, a jej czerwona kropka będzie w jednej linii z czerwoną kreską na obiektywie.

- Podczas korzystania z wbudowanej lampy błyskowej lub zewnętrznej lampy błyskowej przymocowanej do aparatu należy zdjąć osłonę obiektywu, tak aby nie blokowała światła lampy.
- W celu przechowywania osłony należy zakładać na obiektyw odwrotnie.

D Regulacja powiększenia

Obracając pierścień do regulacji zoomu, ustaw żądaną ogniskową.

E Nastawianie ostrości

- Przełącznik trybu regulacji ostrości w tym obiektywie jest niedostępny podczas pracy z niektórymi modelami aparatów. Więcej informacji na temat zgodności obiektywu z innymi urządzeniami można uzyskać w lokalnej witrynie internetowej firmy Sony oraz w najbliższym punkcie sprzedaży lub serwisowania produktów marki Sony.

Włączanie automatycznej (AF)/ ręcznej (MF) regulacji ostrości

W obiektywie można przełączać między dwoma trybami regulacji ostrości: AF (automatycznym) i MF (ręcznym).

W celu fotografowania z automatycznym ustawieniem ostrości w aparacie i obiektywie należy ustawić funkcję AF. W celu fotografowania w trybie ręcznego ustawienia ostrości wystarczy ustawić funkcję MF w jednym z tych elementów.

Ustawianie trybu ostrości w obiektywie Przesuń przełącznik trybu regulacji ostrości do pozycji trybu AF lub MF (1).

- Szczegółowa procedura ustawiania trybu ostrości znajduje się w instrukcji obsługi aparatu.
- W trybie MF należy obracać pierścieniem regulacji ostrości (2), patrząc cały czas przez wizjer.

Korzystanie z aparatu wyposażonego w przycisk sterujący trybem AF/MF

- Naciskając przycisk sterujący AF/MF podczas fotografowania w trybie AF można tymczasowo przełączyć regulację ostrości na tryb MF.
- Naciskając przycisk sterujący AF/MF podczas fotografowania w trybie MF, można tymczasowo przełączyć regulację ostrości na tryb AF, jeśli w obiektywie ustawiono tryb AF, a w aparacie — MF.

F Korzystanie z przycisków pamięci ostrości

- Przycisk pamięci ostrości w tym obiektywie jest niedostępny podczas pracy z niektórymi modelami aparatów. Więcej informacji na temat zgodności obiektywu z innymi urządzeniami można uzyskać w lokalnej witrynie internetowej firmy Sony oraz w najbliższym punkcie sprzedaży lub serwisowania produktów marki Sony.

Naciśnięcie przycisku pamięci ostrości w trybie AF spowoduje wyłączenie tego trybu. Ostrość zostanie ustawiona na stałe i będzie można zwolnić migawkę przy tym ustawieniu. Aby ponownie włączyć tryb AF, należy wcisnąć do połowy przycisk spustu migawki i puścić przycisk pamięci ostrości.

G Użycie funkcji kompensacji drgań

Przełącznik kompensacji drgań

- ON: Redukuje drgania aparatu.
- OFF: Nie redukuje drgań aparatu. Zaleca się, aby podczas robienia zdjęć przy użyciu statywu funkcja redukcji drgań była wyłączona (OFF).

Dane techniczne

Nazwa produktu (Nazwa modelu)	FE 24–105 mm F4 G OSS (SEL24105G)
Ogniskowa (mm)	24–105
Odpowiednik ogniskowej 35 mm*1 (mm)	36–157,5
Grupy-elementy obiektywu	14-17
Kąt widzenia 1*2	84°–23°
Kąt widzenia 2*2	61°–15°
Minimalna odległość od obiektu*3 (m (stóp))	0,38 (1,25)
Maksymalne powiększenie (X)	0,31
Minimalna przysłona	f/22
Średnica filtra (mm)	77
Wymiary (maksymalna średnica × wysokość) (przybliżone w mm (in))	83,4 × 113,3 (3 3/8 × 4 1/2)
Przybliżona waga (g (oz))	663 (23,4)
Funkcja kompensacji drgań	Tak

*1 Jest to odpowiednik ogniskowej dla formatu 35 mm w przypadku zamontowania obiektywu na aparacie cyfrowym z wymienną optyką wyposażonym w przetwornik obrazu formatu APS-C.

*2 Wartość kąta widzenia 1 dotyczy aparatów 35 mm, a kąta widzenia 2 aparatów cyfrowych z wymienną optyką wyposażonych w przetwornik obrazu formatu APS-C.

*3 Minimalna odległość od obiektu to minimalna odległość między płaszczyzną przetwornika obrazu a obiektem. Minimalna odległość od obiektu wynosi 0,41 m w środku zakresu ogniskowych (około 70 mm).

- Zależnie od mechanizmu napędu obiektywu ogniskowa może się zmieniać razem z każdą zmianą odległości fotografowania. Dla podanej wartości ogniskowej założono, że obiektyw ma ustawioną ostrość na obiekt znajdujący się nieskończenie daleko.

Zawartość zestawu

(Wartość w nawiasie oznacza liczbę sztuk danego elementu.)

Obiektyw (1 szt.), przednia przykrywka obiektywu (1 szt.), tylna przykrywka obiektywu (1 szt.), osłona obiektywu (1 szt.), pokrowiec (1 szt.), drukowana dokumentacja

Konstrukcja i dane techniczne mogą ulec zmianie bez wcześniejszego powiadomienia.

α i G są znakami towarowymi firmy Sony Corporation.